

## Социокультурная специфика реализации стратегии CIOFF® при организации VI Всемирной Фольклориады 2021 г.

**Юлдашбаева Альбина Шамиловна**

соискатель, заместитель директора, Республиканский центр народного творчества  
Республики Башкортостан. Россия, г. Уфа. ORCID: 0000-0001-9738-6859. E-mail: gukrCNT@mail.ru

**Аннотация.** В статье рассмотрена деятельность Международного Совета организаций фольклорных фестивалей и традиционных искусств (CIOFF®) как крупнейшей международной организации по проведению фольклорных мероприятий и популяризации фольклорного искусства. Цель работы – определить стратегию CIOFF® и социокультурную специфику ее реализации в ходе подготовки и проведения VI Всемирной Фольклориады 2021 г. У CIOFF® отсутствует официально утвержденная стратегия, поэтому мы обратились к работам по теории управления на тему корпоративной стратегии и об «универсальной схеме взаимодействия» российских философов Г. Боуш и В. Разумова как методологическим основам исследования.

В ходе исследования социокультурной специфики реализации стратегии CIOFF®, в рамках организации VI Всемирной Фольклориады 2021 г. были проанализированы обстоятельства подготовки фестиваля, особенности культурной политики государства и социокультурные ориентации общества в России. В частности, показано, что Всемирная Фольклориада-2021 была масштабным фестивалем, что свидетельствует о тесном сотрудничестве CIOFF® с государственными властями России и Башкортостана при организации фольклориады. В процессе исследования был сделан обзор документов стратегического планирования Российской Федерации и Республики Башкортостан, отражающих государственную культурную политику, обоснованы тезисы о «ситуативном консерватизме» культурной политики России и соответствии этой идеологии социокультурным запросам российского общества.

В итоге был сделан вывод, что социокультурную специфику реализации стратегии CIOFF® определило принципиальное совпадение целей этой организации и государственной культурной политики России и Башкортостана. Областью применения полученных результатов может стать планирование международных культурных фестивалей, направленных на сохранение и популяризации нематериального культурного наследия народов России и мира.

**Ключевые слова:** Международный Совет организаций фольклорных фестивалей и традиционных искусств, VI Всемирная Фольклориада, культурная политика, охрана культурного наследия, нематериальное культурное наследие.

**Введение.** Международный Совет организаций фольклорных фестивалей и традиционных искусств (International Council of Organizations of Folklore Festivals and Folk Art, англоязычная аббревиатура – CIOFF®) является крупнейшей международной организацией по проведению фольклорных мероприятий и популяризации фольклорного искусства, партнером ЮНЕСКО.

Основная цель CIOFF® – это реализация «Конвенции об охране нематериального культурного наследия», принятой Генеральной конференцией ООН по вопросам образования, науки и культуры [7]. Реализация конвенции осуществляется, как прописано в регламенте CIOFF®, «преимущественно на оперативном уровне, посредством такой деятельности, как организация фольклорных фестивалей и обмена фольклорными коллективами, обучения и воспитания, популяризации для детей, на конференциях, в публикациях и т. д.» [34, р. 3].

Наиболее крупные фольклорные мероприятия CIOFF® – это всемирные фольклориады. VI Всемирная Фольклориада 2021 г. состоялась в Российской Федерации, а именно в Республике Башкортостан. Несмотря на значимость организации и большой масштаб всемирных фольклориад, деятельность CIOFF® недостаточно исследована в российской культурологии.

**Цель работы:** определить стратегию Международного Совета организаций фольклорных фестивалей и традиционных искусств (CIOFF®) и социокультурную специфику ее реализации в ходе подготовки и проведения VI Всемирной Фольклориады 2021 г.

**Методология исследования.** Настоящая работа имеет теоретический характер, представляя собой рефлексию над деятельностью Международного Совета организаций фольклорных фестивалей и традиционных искусств в целом и по организации Всемирной Фольклориады-2021 в частности. В связи с этим полагаем целесообразным выделить отдельный параграф для изложения методологических основ настоящего исследования.

Для определения социокультурной специфики реализации стратегии CIOFF® полагаем необходимым ответить на ряд вопросов: во-первых, о наличии стратегии у организации, во-вторых – о сути этой стратегии, а в-третьих – о специфике ее реализации в России и Башкортостане.

Для определения наличия стратегии Международного Совета организаций фольклорных фестивалей и традиционных искусств, – поскольку у этой организации отсутствуют документы стратегического планирования, – следует обратиться к результатам исследований по теории управления. В этой дисциплине используется термин «корпоративная стратегия», под которым понимается общий план, или перспективная программа деятельности корпорации в определенной сфере экономики [см., напр.: 1, с. 14; 3, с. 12]. При изложении результатов исследования мы будем использовать публикации по теории управления применительно к деятельности CIOFF®.

С целью определения того, какой стратегией руководствуется Международный Совет организаций фольклорных фестивалей и традиционных искусств, предлагаем рассмотреть основные положения методологии как особой философской дисциплины, по сути – метатеории деятельности, в которой стратегия понимается как равнодействующая в относительно замкнутых системах взаимодействия. Дело в том, что методология в отечественной философии – это учение об организации любой общественно значимой деятельности: научной, практической, художественной, учебной и т. д. [11, с. 20–23].

Метатеория деятельности впервые была разработана в рамках «системо-мыследеятельностной методологии» (или СМД-методологии), как называют основанную выдающимся философом Г. П. Щедровицким научную школу и даже научное движение, приобретшее некоторое распространение среди «позднесоветской» интеллигенции [см.: 9; 10].

Суть учения Г. Щедровицкого и его учеников заключается в философской рефлексии над деятельностью с целью произвести ее практическое преобразование посредством управления [см.: 25; см. также: 26, с. 245–251, 268–278]. В данном случае «деятельность» понимается как субстанция человеческого существования, иначе говоря, как первичное по отношению к мышлению, что соответствовало господствующей в советскую эпоху марксистско-ленинской философии с ее решением «основного вопроса философии»: «бытие первично – сознание вторично».

В отечественной философской традиции методология как метатеория деятельности хоть и ведет свое происхождение от учения Г. Щедровицкого и его последователей, но не ограничивается разработками представителей этой научной школы. Для нашей работы важна позиция А. М. и Д. А. Новиковых, с точки зрения которых эта дисциплина разрабатывает организацию деятельности, но не деятельности и мышления вместе, как для Г. Щедровицкого, и которые отказались от его сугубо философской терминологии [11, с. 17, 27]. Аналогичный подход, только относительно именно научного познания, обосновывают Г. Д. Боуш и В. И. Разумов в своей «категориально-системной методологии» [2, с. 7, 14]. В данном случае все перечисленные подходы противостоят «традиционному» для отечественной науки пониманию «методологии (науки, научного исследования)» как суммы методов и приемов познания [см., напр.: 18, с. 7–8].

Для определения стратегии CIOFF® мы обратимся к предложенной Г. Боуш и В. Разумовым «универсальной схеме взаимодействия», разработанной ими на основе «блоковой схемы» биолога Юджина Одума, которого называют «отцом современной экологии» [2, с. 70–71]. «Блоковая схема» Ю. Одума, созданная для описания экологических систем, довольно проста и логична, что позволяет применить ее для описания любых процессов взаимодействия в рамках относительно замкнутой системы (см.: Рис. 1).



Рис. 1. Блоковая схема Ю. Одум [сост. по: 25, с. 20]

В блоковой схеме Ю. Одума:  $E$  – движущая сила,  $P$  – свойства,  $F$  – потоки,  $I$  – взаимодействие. Таким образом, в схеме учитываются «потоки вещества и энергии» ( $F$ ) между «переменными состояниями» ( $P$ ) [13, с. 20]. В социогуманитарных исследованиях под «переменными состояниями» можно понимать участников взаимодействия, а под «потоками вещества и энергии» – их намерения и действия. Г. Боуш и В. Разумов развили схему Ю. Одума и – для придания ей действительно универсального характера – создали три варианта этой схемы: а) «простой»; б) «простой с обратной связью»; в) «развернутый» [2, с. 70–73]. В дальнейшем изложении мы обратимся к развернутому варианту схемы.

Для определения социокультурной специфики реализации стратегии Международного Совета организаций фольклорных фестивалей и традиционных искусств в ходе изложения результатов исследования, во-первых, сформулируем факторы, которые обуславливают социокультурную специфику проведения международных культурных фестивалей в целом, а во-вторых – рассмотрим специфику государственной культурной политики России и Башкортостана, проявившейся в ходе организации и проведения VI Всемирной Фольклориады, поскольку подобные масштабные культурные события являются результатом взаимодействия международных организаций с государственными властями страны и региона проведения мероприятия.

**Результаты исследования.** Для определения стратегии Международного Совета организаций фольклорных фестивалей и традиционных искусств, как было указано выше, обратимся к теории управления:

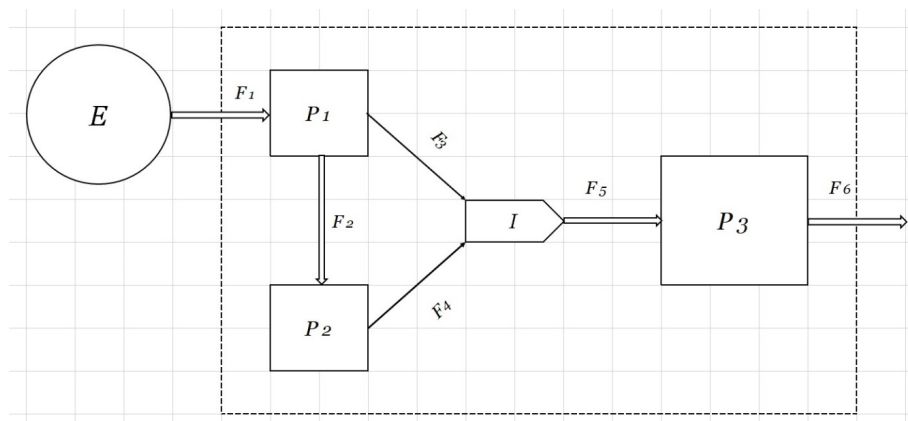
I. В теории управления корпоративная стратегия имеет следующие признаки, которые предлагаем соотнести с деятельностью CIOFF® [22]:

1) стратегия является ориентиром для руководства организации: руководство CIOFF® – президент и вице-президенты, а также ее структурные подразделения – комиссии и комитеты организации – реализуют общий курс на продвижение фольклорного искусства [35];

2) стратегия определяет стандарты поведения: постоянные выезды представителей CIOFF® на объекты проведения мероприятий, например – как покажем ниже – при подготовке VI Всемирной Фольклориады, их встречи с официальными лицами, свидетельствуют о том, что руководство Международного Совета следует определенной – «стратегической» – линии поведения;

3) стратегия формулирует позицию: в отсутствии стратегии как утвержденного документа о сформулированной позиции CIOFF® можно говорить, исходя из регламента организации, в котором указано, что ее задачами является популяризация мирового нематериального культурного наследия посредством презентации наследия «в ходе международных фольклорных фестивалей, [распространения. – А. Ю.] традиционных искусств и других форм выражения культуры», а также благодаря международному сотрудничеству [34, р. 4];

4) стратегия указывает на перспективу развития: опять-таки, в отсутствии стратегических документов невозможно определенно говорить о понимании перспектив развития Международного Совета, но постоянное его расширение, увеличение масштабов фестивальной деятельности и запланированное проведение в 2024 г. Первой всемирной детской фольклориады CIOFF® в Уфе свидетельствует о наличии у руководства организации видения перспективы ее развития [6];

5) применение особых методов достижения поставленных целей: Международный Совет является всемирной организацией, сотрудничающей с органами государственной власти

и общественностью многих стран мира; проводит крупные фестивали искусства, таких как всемирные фольклориады. Следовательно, уместно говорить о наличии у CIOFF® как разветвленной международной организации собственных методов достижения своих целей.

II. Продолжая применение теории корпоративного управления к определению стратегии Международного Совета, рассмотрим составляющие корпоративной стратегии применительно к деятельности CIOFF® [23, с. 92]:

а) стратегия предполагает распределение ресурсов между структурными подразделениями: структура организации является диверсифицированной. Основные решения принимаются Генеральной Ассамблеей и Чрезвычайной Генеральной Ассамблеей CIOFF®; организационные и финансовые ресурсы распределяет Совет CIOFF®; административные функции реализует Исполнительный комитет CIOFF®; отдельными направлениями деятельности ведают комиссии и комитеты CIOFF®; на региональном уровне работают региональные секторы и национальные комитеты в различных странах мира [35];

б) стратегия предусматривает решения о диверсификации деятельности: выше мы рассмотрели взаимосвязь между структурными подразделениями Международного Совета и их ресурсами. Наличие выделенного Исполнительного комитета и отдельных комитетов, региональных секторов и национальных комитетов свидетельствует о диверсификации не только ресурсов, но и различных сторон деятельности организации;

в) стратегия включает вопросы структурной организации: структура Международного Совета определена и вполне рациональна;

г) стратегия очерчивает взаимоотношения с другими организациями и государственными властями: CIOFF® действует под эгидой ЮНЕСКО и сотрудничает с международными культурными и научными организациями [34, р. 4, 8]. Следует добавить, что субъектами сотрудничества являются и государственные власти, как мы продемонстрируем ниже на примере сотрудничества с федеральными властями Российской Федерации и региональными властями Республики Башкортостан в ходе подготовки VI Всемирной Фольклориады;

д) стратегическая ориентация структурных подразделений: структурные подразделения CIOFF® – комитеты и комиссии – имеют собственные задачи, в соответствии со своей специализацией будучи направлены на выполнение определенных направлений деятельности организации. Региональные секторы и национальные комитеты по своим задачам и характеру деятельности представляют собой CIOFF® «в миниатюре».

Теория корпоративного управления позволила нам обосновать наличие у CIOFF® собственной стратегии. Для определения этой стратегии обратимся к применению «универсальной схемы взаимодействия развернутой», в которой система взаимодействия охватывает деятельность по организации и проведению крупных культурных фестивалей, а ее основным субъектом выступает CIOFF®. «Универсальная схема взаимодействия развернутая» имеет следующий вид (см.: Рис. 2).



Рис. 2. Универсальная схема взаимодействия элементов развернутая [сост. по: 11, с. 72]

В нашей системе взаимодействия основным (ниже покажем, что не единственным) «источником ресурса» (*E*) становится запрос современного общества на сохранение культурного наследия, на удовлетворение которого направлена деятельность CIOFF®; основным (далее покажем, что также не единственным) «компонентом взаимодействия» (*P*) является сам CIOFF®; «взаимодействие» (*I*) выражается в организации культурных фестивалей; «результатом взаимодействия» (*R*) становится международное культурное сотрудничество; «эффектом взаимодействия», или «стратегической целью», становится сохранение и популяризация нематериального культурного наследия народов мира. А к иным, кроме мировой общественности, «источникам ресурсов» и иным, кроме CIOFF®, «компонентам взаимодействия» мы вернемся при дальнейшем рассмотрении реализации стратегии Международного Совета организаций фольклорных фестивалей и традиционных искусств в рамках проведения Всемирной Фольклориады-2021.

Итак, CIOFF® имеет собственную стратегию, которая заключается в сохранении нематериального культурного наследия народов мира посредством его максимальной популяризации и вовлечения в фольклорное движение как можно более широкой аудитории, а следовательно – при помощи организации фольклорных мероприятий различного уровня.

Далее сформулируем факторы, которые способны определять социокультурную специфику международного культурного фестиваля, обусловленная его организацией в конкретных условиях, странах и обществах:

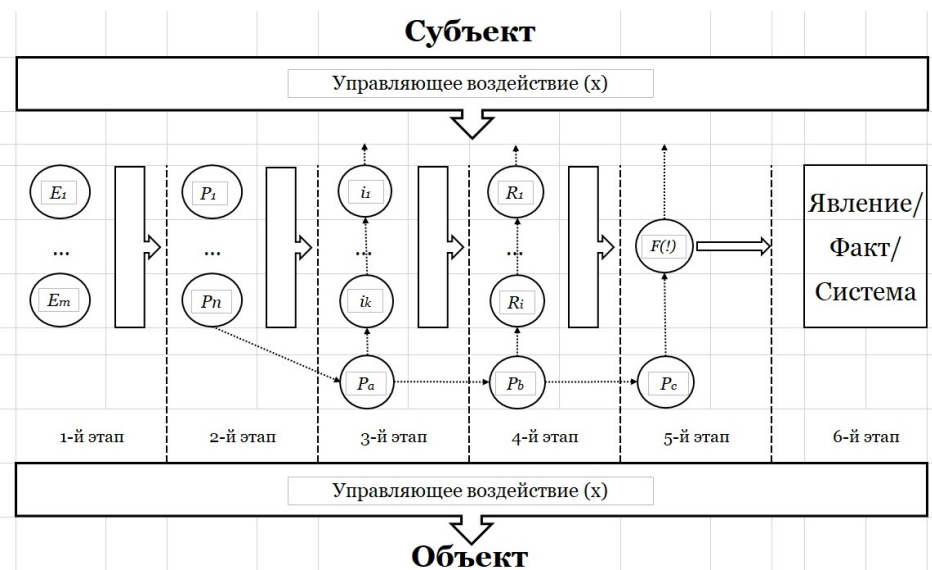
а) «организационный» – особенность подхода международной организации к конкретному инициированному ею мероприятию: принципиально подход CIOFF® к организации крупнейших фестивалей – Всемирной Фольклориады-2012 в Южной Корее, Всемирной Фольклориады-2016 в Мексике и Всемирной Фольклориады-2021 в Башкортостане – не отличается, судя по отчетной документации, хотя подготовка к Всемирной Фольклориаде-2016 и Всемирной Фольклориаде-2021 гораздо лучше отражена в отчетности CIOFF®, если обратиться к публичным отчетам организации за период с 2013 по 2019 гг. [28, р. 6; 29, р. 6; 30, р. 4; 31, р. 6; 32, р. 16; 33, р. 16]. Однако, исходя из косвенных данных – организационных ресурсов городов и территорий проведения, а также по числу площадок, VI Всемирная Фольклориада, – которая проводилась не только в г. Уфе, но и в нескольких районных центрах Башкортостана, – стала более масштабным событием, чем предыдущие фольклориады;

б) «административный» – отношение к организации или участие в организации мероприятия государственных или местных властей, на территории которых проводится это культурное событие. Размах мероприятий VI Всемирной Фольклориады, а также наличие нескольких площадок фестиваля свидетельствуют о том, что значительная государственная поддержка стала особенностью его организации [см.: 17; 27]. Следовательно, уместно говорить о значительном государственном участии в подготовке Всемирной Фольклориады-2021 как специфике организации этого фольклорного фестиваля в России и Башкортостане;

в) «партнерский» – взаимодействие международной организации и государственных или местных властей. Как говорилось выше, соорганизаторами проведения всемирных фольклориад выступают местные и региональные власти. Масштаб проведения VI Всемирной Фольклориады-2021 и отмеченное выше решение CIOFF® об организации в Уфе Первой всемирной детской фольклориады указывают на то, что взаимодействие между руководством Международного Совета и органами власти было тесным и взаимовыгодным [6].

Теперь обратимся к специфике государственной культурной политики федеральных властей России и региональных властей Башкортостана, основы которой отражены в ряде документов стратегического планирования:

1) в положениях «Стратегии национальной безопасности Российской Федерации», относящихся к сфере культурной и информационной политики, говорится, что социально-экономические и технологические изменения в современном мире приводят к возникновению перед человечеством угроз «утраты традиционных духовно-нравственных ориентиров и устойчивых моральных принципов» (п. 84); затем выдвигаются задачи по противодействию этим угрозам путем сохранения и развития культурного достояния России (п. 90–93) [21];

2) «Основы государственной культурной политики» являются подробным концептуальным текстом, в котором культурная политика понимается предельно широко, как охватывающая всю культурную деятельность, образование и просвещение, а также формирование информационного пространства [14, с. 6]. Целями культурной политики названы: укрепление гражданской идентичности; создание условий для воспитания граждан; сохранение истории-

ческого и культурного наследия и его использование с целью воспитания и образования; передача от поколения к поколению традиционных для российской цивилизации ценностей и норм, традиций и обычаев, образцов поведения; создание условий для реализации каждым человеком его творческого потенциала; обеспечение доступа граждан к знаниям, информации, культурным ценностям и благам [14, с. 10];

2а) в 2023 г. в «Основы государственной культурной политики» были внесены изменения, в частности, подчеркнувшие направленность культурной политики на преодоление гуманитарного кризиса современного общества и формирование личности граждан России на основе российских общественных ценностей [12, с. 3–4];

3) «Стратегия государственной культурной политики на период до 2030 г.» призвана наметить конкретные меры реализации «Основ государственной культурной политики». В частности, в документе акцентируется внимание на развитие системы учреждений культуры и презентации их в сети Интернет [20, с. 5–6];

4) «Основы государственной политики по сохранению и укреплению традиционных российских духовно-нравственных ценностей» являются продолжением «Основ государственной культурной политики», содержат формулировки гуманитарных рисков, как производных от внешнеполитических угроз, и перечисляют традиционные ценности, к числу которых относятся: «жизнь, достоинство, права и свободы человека, патриотизм, гражданственность, служение Отечеству и ответственность за его судьбу, высокие нравственные идеалы, крепкая семья, созидательный труд, приоритет духовного над материальным, гуманизм, милосердие, справедливость, коллективизм, взаимопомощь и взаимоуважение, историческая память и преемственность поколений, единство народов России» [15].

В рассмотренных документах большое внимание уделяется угрозам гуманитарной сферы, из осмысления которых проистекают задачи государственной культурной политики. Такой подход свидетельствует о консервативной ориентации культурной политики, поскольку защита исторических устоев от губительных воздействий современности – отличительный признак консерватизма. Для характеристики современного консерватизма, исходящего из защиты привычных норм и правил, С. Хантингтон ввел понятие «ситуативный консерватизм», который является одной из «позиционных идеологий» – идеологических установок, существующих в конкретной исторической ситуации сложившихся отношений между социальными группами и/или политическими силами [24, с. 245].

Социокультурной предпосылкой консервативной культурной политики являются консервативные настроения, доминирующие в российском обществе. К таким установкам относятся патернализм (отношение к государству как к покровителю граждан), этатизм («государственничество») и стремление к «стабильности», на что не раз было указано в социологических исследованиях Юрия Левады и ученых его научной школы [см.: 4, с. 20–24; 5, с. 4–25; 19, с. 6–22].

Политическая линия государственных властей России продолжается в культурной и национальной политике Башкортостана. В регионе действуют Концепция государственной национальной политики в Республике Башкортостан и государственная программа «Развитие культуры и искусства в Республике Башкортостан», направленные на развитие общероссийской гражданской идентичности и государственную поддержку сферы культуры [см.: 8; 16].

Вернемся к «развернутой универсальной схеме взаимодействия» для определения вышеупомянутых иных «источников ресурсов» и иных «компонентов взаимодействия», применительно к конкретной всемирной фольклориаде. В системе взаимодействия по организации VI Всемирной Фольклориады 2021 г. иным, помимо CIOFF®, «источником ресурса» (*E*) становится государственная культурная политика России и Башкортостана; также иным, помимо CIOFF®, «компонентом взаимодействия» (*P*) являются государственные власти России и Башкортостана; «взаимодействие» (*I*) между CIOFF®, с одной стороны, и Россией и Башкортостаном, с другой стороны, что выразилось в организации VI Всемирной Фольклориады; «результатом взаимодействия» (*R*) стало организационное сотрудничество между CIOFF®, с одной стороны, и Россией и Башкортостаном, с другой стороны, что сделало возможным значительный масштаб Всемирной Фольклориады-2021; «эффектом взаимодействия», или обоюдной «стратегической целью» для участников взаимодействия, стало сохранение и популяризация нематериального культурного наследия посредством организации фольклориады.

Итак, социокультурными факторами, определившими специфику Всемирной Фольклориады-2021, а следовательно – и реализацию стратегии CIOFF®, являются:

I. Направленность государственной культурной политики России и Башкортостана на защиту традиционных ценностей и культурного наследия народов России. Причем эта направленность соответствует социокультурным запросам большей части российского общества.

II. Тесное взаимодействие между CIOFF® и федеральными и региональными властями, поскольку цели международной организации по сохранению и популяризации нематериального культурного наследия принципиально совпадают с целями государственной культурной политики России и Башкортостана.

**Заключение.** Стратегия Международного Совета организаций фольклорных фестивалей и традиционных искусств заключается в сохранении нематериального культурного наследия народов мира посредством его популяризации на фольклорных мероприятиях различного уровня, центральным из которых являются всемирные фольклориады. Реализацией этой стратегии стало проведение в Республике Башкортостан VI Всемирной Фольклориады. Социокультурную специфику реализации стратегии CIOFF® в ходе проведения Всемирной Фольклориады-2021 определило принципиальное совпадение целей международной организации с целями культурной политики России и Башкортостана.

### Список литературы

1. Абуева Н. А. Стратегия корпоративного управления // Россия: тенденции и перспективы развития. 2018. № 13–2. С. 14–18.
2. Боуш Г. Д., Разумов В. И. Методология научного исследования (в кандидатских и докторских диссертациях) : учебник. М. : ИНФРА-М, 2020. 225 с.
3. Голубев А. А. Иерархическая структура корпоративной стратегии // Научно-технический вестник информационных технологий, механики и оптики. 2003. № 7. С. 12–18.
4. Гудков Л. «Советский человек» в социологии Юрия Левады // Общественные науки и современность. 2007. № 6. С. 16–30.
5. Гудков Л., Дубин Б., Зоркая Н. Постсоветский человек и гражданское общество. М. : Московская школа политических исследований, 2008. 96 с.
6. Детская Фольклориада состоится в Башкортостане в 2024 году! // VI Всемирная Фольклориада. 14 ноября 2021. URL: <https://folkloriada2021.com/novosti/detskaya-folkloriada-sostoitsya-v-bashkirii-v-2024-godu!.html> (дата обращения: 18.02.2023).
7. Конвенция об охране нематериального культурного наследия (17 октября 2003 г.). URL: [https://www.un.org/ru/documents/decl\\_conv/conventions/cultural\\_heritage\\_conv.shtml](https://www.un.org/ru/documents/decl_conv/conventions/cultural_heritage_conv.shtml) (дата обращения: 18.02.2023).
8. Концепция государственной национальной политики в Республике Башкортостан: указ Главы Республики Башкортостан от 12 августа 2022 г. № УГ-562. URL: <https://npa.bashkortostan.ru/36225/> (дата обращения: 18.02.2023).
9. Кукулин И., Куренной В. Школа Щедровицкого и ее наследие. Ч. 1 // Полит.Ру. 31 марта 2017. URL: <https://polit.ru/article/2017/03/31/methodology/> (дата обращения: 18.02.2023).
10. Кукулин И., Куренной В. Школа Щедровицкого и ее наследие. Ч. 2 // Полит.Ру. 3 апреля 2017. URL: <https://polit.ru/article/2017/04/03/methodology/> (дата обращения: 18.02.2023).
11. Новиков А. М., Новиков Д. А. Методология. М. : СИНТЕГ, 2007. 668 с.
12. «О внесении изменений в «Основы государственной культурной политики»: указ Президента РФ от 25 января 2023 г. № 35. URL: <http://kremlin.ru/acts/news/70395> (дата обращения: 18.02.2023).
13. Одум Ю. Экология : в 2 т. Т. 1 / [пер. с англ. Ю. М. Фролова]; [под ред. В. Е. Соколова]. М. : Мир, 1986. 326 с.
14. Основы государственной культурной политики: указ Президента РФ от 24 декабря 2014 г. № 808. URL: <http://www.kremlin.ru/acts/bank/39208> (дата обращения: 18.02.2023).
15. Основы государственной политики по сохранению и укреплению традиционных российских духовно-нравственных ценностей: указ Президента РФ от 9 ноября 2022 г. № 809. URL: <http://www.kremlin.ru/acts/bank/48502> (дата обращения: 18.02.2023).
16. Развитие культуры и искусства в Республике Башкортостан: государственная программа (с изменениями на 16 ноября 2021 г.): постановление Правительства Республики Башкортостан от 26 июня 2013 г. № 279. URL: <https://docs.cntd.ru/document/463505210> (дата обращения: 18.02.2023).
17. Рампа. Культура Башкортостана. 2021. № 7 (333) [спецвыпуск о VI Всемирной Фольклориаде]. 36 с.
18. Рузавин Г. И. Методология научного познания : учебн. пособие. М. : ЮНИТИ-ДАНА, 2012. 287 с.
19. Советский простой человек: Опыт социального портрета на рубеже 90-х / под общ. ред. Ю. А. Левады. М. : Мир ; Океан, 1993. 300 с.
20. Стратегия государственной культурной политики на период до 2030 года: распоряжение Правительства РФ от 29 февраля 2016 г. № 326-р. URL: <http://static.government.ru/media/files/AsA9RAYyVAJnoBuKgH0qEJA9Ixp7f2xm.pdf> (дата обращения: 18.02.2023).

21. Стратегия национальной безопасности Российской Федерации: указ Президента РФ от 2 июля 2021 года № 400. URL: <http://www.kremlin.ru/acts/bank/47046> (дата обращения: 18.02.2023).
22. Туханова А. В., Бузурукова Д. А. Стратегии. Деловая, корпоративная, операционная и функциональная типы стратегий // Актуальные проблемы гуманитарных и естественных наук. 2016. № 9–1. URL: <https://cyberleninka.ru/article/n/strategii-delovaya-korporativnaya-operatsionnaya-i-funktsionalnaya-tipy-strategiy> (дата обращения: 18.02.2023).
23. Фаузер В. В. Корпоративная стратегия // Корпоративное управление и инновационное развитие экономики Севера: Вестник Научно-исследовательского центра корпоративного права, управления и венчурного инвестирования Сыктывкарского государственного университета. 2005. № 3. С. 91–96.
24. Хантингтон С. Консерватизм как идеология / пер. с англ. А. А. Закутина, под ред. Л. В. Полякова // Тетради по консерватизму. 2017. № 6. С. 231–250.
25. Щедровицкий Г. П. Идея деятельности и деятельностный подход // Георгий Петрович Щедровицкий / [под ред. П. Г. Щедровицкого, В. Л. Даниловой]. М. : РОССПЭН, 2010. С. 440–541.
26. Юдин Э. Г. Методология науки. Системность. Деятельность. М. : Эдиториал УРСС, 1997. 445 с.
27. VI CIOFF® World Folkloriada. Уфа, 2021. 86 р.
28. CIOFF® Annual Report 2013. URL: [http://www.cioff.org/documentation/CIOFF\\_Annual\\_Report\\_2013.pdf](http://www.cioff.org/documentation/CIOFF_Annual_Report_2013.pdf) (дата обращения: 18.02.2023).
29. CIOFF® Annual Report 2014. URL: <http://www.cioff.org/documentation/CIOFF%20Annual%20Report%202014%20draft%202.pdf> (дата обращения: 18.02.2023).
30. CIOFF® Annual Report 2015. URL: <http://www.cioff.org/documentation/CIOFF%20Annual%20Report%202015.pdf> (дата обращения: 18.02.2023).
31. CIOFF® Annual Report 2017. URL: <http://www.cioff.org/documentation/CIOFF%20Annual%20Report%202017.pdf> (дата обращения: 18.02.2023).
32. CIOFF® Annual Report 2018. URL: <http://www.cioff.org/documentation/Annual%20Report%202018%20revised.pdf> (дата обращения: 18.02.2023).
33. CIOFF® Annual Report 2019. URL: <http://www.cioff.org/documentation/3.1%20Annual%20Report%202019.pdf> (дата обращения: 18.02.2023).
34. CIOFF® By-Laws adopted by the General Assembly 2019 in Santiago del Chile. URL: <http://www.cioff.org/documentation/BL%20English%20Chile%202019.pdf> (дата обращения: 18.02.2023).
35. International Council of Organizations of Folklore Festivals and Folk Arts. URL: <http://www.cioff.org/> (дата обращения: 18.02.2023).

## **Sociocultural specifics of the CIOFF® strategy implementation during the organization of the VI World Folklore Games 2021**

**Yuldashbaeva Albina Shamilovna**

degree-seeking student, deputy director, Republican Center of Folk Art of the Republic of Bashkortostan.  
Russia, Ufa. ORCID: 0000-0001-9738-6859. E-mail: [gukrcnt@mail.ru](mailto:gukrcnt@mail.ru)

**Abstract.** The article examines the activities of the International Council of Folklore Festivals and Traditional Arts Organizations (CIOFF®) as the largest international organization for folklore events and the popularization of folklore art. The purpose of the work is to determine the CIOFF® strategy and the socio-cultural specifics of its implementation during the preparation and holding of the VI World Folklore Games 2021. CIOFF® does not have an officially approved strategy, so we turned to works on management theory on the topic of corporate strategy and on the "universal scheme of interaction" by Russian philosophers G. Boush and V. Razumov as the methodological foundations of the study.

During the study of the socio-cultural specifics of the CIOFF® strategy implementation, within the framework of the organization of the VI World Folklore 2021, the circumstances of the preparation of the festival, the peculiarities of the cultural policy of the state and the socio-cultural orientations of society in Russia were analyzed. In particular, it is shown that the World Folklore Games 2021 was a large-scale festival, which indicates the close cooperation of CIOFF® with the state authorities of Russia and Bashkortostan in organizing the folklore Games. In the course of the research, an overview of the strategic planning documents of the Russian Federation and the Republic of Bashkortostan reflecting the state cultural policy was made, theses on the "situational conservatism" of Russia's cultural policy and the conformity of this ideology with the socio-cultural demands of Russian society were substantiated.

As a result, it was concluded that the socio-cultural specifics of the CIOFF® strategy implementation were determined by the fundamental coincidence of the goals of this organization and the state cultural policy of Russia and Bashkortostan. The field of application of the obtained results may be the planning of international cultural festivals aimed at preserving and popularizing the intangible cultural heritage of the peoples of Russia and the world.



**Keywords:** International Council of Folklore Festivals and Traditional Arts Organizations, VI World Folkloriad, cultural policy, protection of cultural heritage, intangible cultural heritage.

### References

1. Abueva N. A. *Strategiya korporativnogo upravleniya* [Corporate governance strategy] // *Rossiya: tendencii i perspektivy razvitiya* – Russia: trends and prospects of development. 2018. No. 13–2. Pp. 14–18.
2. Boush G. D., Razumov V. I. *Metodologiya nauchnogo issledovaniya (v kandidatskih i doktorskih dissertatsiyah) : uchebnik* [Methodology of scientific research (in candidate and doctoral dissertations) : textbook]. M. INFRA-M. 2020. 225 p.
3. Golubev A. A. *Ierarhicheskaya struktura korporativnoj strategii* [Hierarchical structure of corporate strategy] // *Nauchno-tekhnicheskij vestnik informacionnyh tekhnologij, mekhaniki i optiki* – Scientific and technical herald of information technologies, mechanics and optics. 2003. No. 7. Pp. 12–18.
4. Gudkov L. "Sovetskij chelovek" v sociologii Yuriya Levady ["The Soviet man" in the sociology of Yuri Levada] // *Obshchestvennyye nauki i sovremennost'* – Social Sciences and Modernity. 2007. No. 6. Pp. 16–30.
5. Gudkov L., Dubin B., Zorkaya N. *Postsovetskij chelovek i grazhdanskoe obshchestvo* [Post-Soviet man and civil society]. M. Moscow School of Political Studies. 2008. 96 p.
6. *Detskaya Fol'kloriada sostoitsya v Bashkortostane v 2024 godu!* – The Children's Folklore Contest will be held in Bashkortostan in 2024! // *VI Vsemirnaya Fol'kloriada. 14 noyabrya 2021* – VI World Folklore Contest. November 14, 2021. Available at: <https://folkloriada2021.com/novosti/detskaya-folkloriada-sostoitsya-v-bashkirii-v-2024-godu!.html> (date accessed: 18.02.2023).
7. *Konvenciya ob ohrane nematerial'nogo kul'turnogo naslediya (17 oktyabrya 2003 g.)* – Convention for the Protection of the Intangible Cultural Heritage (October 17, 2003). Available at: [https://www.un.org/ru/documents/decl\\_conv/conventions/cultural\\_heritage\\_conv.shtml](https://www.un.org/ru/documents/decl_conv/conventions/cultural_heritage_conv.shtml) (date accessed: 18.02.2023) (in Russ.).
8. The concept of state national policy in the Republic of Bashkortostan: Decree of the Head of the Republic of Bashkortostan dated August 12, 2022 No. UG-562. Available at: <https://npa.bashkortostan.ru/36225/> (date accessed: 18.02.2023) (in Russ.).
9. Kukul'in I., Kuren'noj V. *Shkola Shchedrovickogo i ee nasledie. Ch. 1* [Shchedrovitsky School and its legacy. Part 1] // *Polit.ru*. March 31, 2017. Available at: <https://polit.ru/article/2017/03/31/methodology/> (date accessed: 18.02.2023).
10. Kukul'in I., Kuren'noj V. *Shkola Shchedrovickogo i ee nasledie. Ch. 2* [Shchedrovitsky school and its legacy. Part 2] // *Polit.ru*. April 3, 2017. Available at: <https://polit.ru/article/2017/04/03/methodology/> (date accessed: 18.02.2023).
11. Novikov A. M., Novikov D. A. *Metodologiya* [Methodology]. M. SINTEG. 2007. 668 p.
12. «O vnesenii izmenenij v "Osnovy gosudarstvennoj kul'turnoj politiki"»: ukaz Prezidenta RF ot 25 yanvarya 2023 g. № 35 – "On Amendments to the Fundamentals of State Cultural Policy": Decree of the President of the Russian Federation dated January 25, 2023 No. 35. Available at: <http://kremlin.ru/acts/news/70395> (date accessed: 18.02.2023).
13. Odum Yu. *Ekologiya : v 2 t. T. 1* [Ecology : in 2 vols. Vol. 1] / transl. from English by Yu. M. Frolov; ed. by V. E. Sokolov. M. Mir (World). 1986. 326 p.
14. Fundamentals of the State cultural policy: Decree of the President of the Russian Federation dated December 24, 2014 No. 808. Available at: <http://www.kremlin.ru/acts/bank/39208> (date accessed: 18.02.2023) (in Russ.).
15. Fundamentals of state policy for the preservation and strengthening of traditional Russian spiritual and moral values: Decree of the President of the Russian Federation dated November 9, 2022 No. 809. Available at: <http://www.kremlin.ru/acts/bank/48502> (date accessed: 18.02.2023) (in Russ.).
16. Development of culture and art in the Republic of Bashkortostan: the state program (as amended on November 16, 2021): Resolution of the Government of the Republic of Bashkortostan dated June 26, 2013 No. 279. Available at: <https://docs.cntd.ru/document/463505210> (date accessed: 18.02.2023) (in Russ.).
17. *Rampa. Kul'tura Bashkortostana. 2021. № 7 (333) [specvypusk o VI Vsemirnoj Fol'kloriade]* – The ramp. Culture of Bashkortostan. 2021. No. 7 (333) [special issue on the VI World Folklore Games]. 36 p.
18. Ruzavin G. I. *Metodologiya nauchnogo poznaniya : uchebn. posobie* [Methodology of scientific cognition : textbook. manual]. M. Unity-Dana. 2012. 287 p.
19. *Sovetskij prostoj chelovek: Opyt social'nogo portreta na rubezhe 90-h* – The Soviet simple man: The experience of a social portrait at the turn of the 90s / under the gen. ed. of Yu. A. Levada. M. Mir (World) ; Okean (Ocean). 1993. 300 p.
20. Strategy of the state cultural policy for the period up to 2030: Decree of the Government of the Russian Federation dated February 29, 2016 No. 326-R. Available at: <http://static.government.ru/media/files/AsA9RAyYVAJnoBuKgH0qEJA9IxP7f2xm.pdf> (date accessed: 18.02.2023) (in Russ.).
21. The National Security Strategy of the Russian Federation: Decree of the President of the Russian Federation No. 400 dated July 2, 2021. Available at: <http://www.kremlin.ru/acts/bank/47046> (date accessed: 18.02.2023) (in Russ.).
22. Tyuhanova A. V., Buzurukova D. A. *Strategii. Delovaya, korporativnaya, operacionnaya i funkcionnal'nyaya tipy strategij* [Strategies. Business, corporate, operational and functional types of strategies] // *Aktual'nye*

*problemy gumanitarnykh i estestvennykh nauk* – Actual problems of humanities and natural sciences. 2016. No. 9–1. Available at: <https://cyberleninka.ru/article/n/strategii-delovaya-korporativnaya-operatsionnaya-i-funktionalnaya-tipy-strategiy> (date accessed: 18.02.2023) (in Russ.).

23. Fauser V. V. *Korporativnaya strategiya* [Corporate strategy] // *Korporativnoe upravlenie i innovacionnoe razvitie ekonomiki Severa: Vestnik Nauchno-issledovatel'skogo centra korporativnogo prava, upravleniya i venchurnogo investirovaniya Syktyvkar'skogo gosudarstvennogo universiteta* – Corporate governance and innovative development of the economy of the North: Herald of the Scientific Research Center for Corporate Law, Management and Venture Investment of Syktyvkar State University. 2005. No. 3. Pp. 91–96.

24. Huntington S. *Konservatizm kak ideologiya* [Conservatism as an ideology] / [transl. from English by A. A. Zakutin, ed. by L. V. Polyakov] // *Tetradi po konservatizmu* – Notebooks on conservatism. 2017. No. 6. Pp. 231–250.

26. Shchedrovickij G. P. *Ideya deyatel'nosti i deyatel'nostnyj podhod* [Idea of activity and activity approach] // *Georgij Petrovich Shchedrovickij* – Georgy Petrovich Shchedrovitsky / [ed. by P. G. Shchedrovitsky, V. L. Danilova]. M. ROSSPEN. 2010. Pp. 440–541.

27. Yudin E. G. *Metodologiya nauki. Sistemnost'. Deyatel'nost'* [Methodology of science. Consistency. Activity]. M. Editorial URSS. 1997. 445 p.

28. VI CIOFF® World Folkloriada. Ufa. 2021. 86 p.

29. CIOFF® Annual Report 2013. Available at: [http://www.cioff.org/documentation/CIOFF\\_Annual\\_Report\\_2013.pdf](http://www.cioff.org/documentation/CIOFF_Annual_Report_2013.pdf) (date accessed: 18.02.2023).

30. CIOFF® Annual Report 2014. Available at: <http://www.cioff.org/documentation/CIOFF%20Annual%20Report%202014%20draft%202.pdf> (date accessed: 18.02.2023).

31. CIOFF® Annual Report 2015. Available at: <http://www.cioff.org/documentation/CIOFF%20Annual%20Report%202015.pdf> (date accessed: 18.02.2023).

32. CIOFF® Annual Report 2017. Available at: <http://www.cioff.org/documentation/CIOFF%20Annual%20Report%202017.pdf> (date accessed: 18.02.2023).

33. CIOFF® Annual Report 2018. Available at: <http://www.cioff.org/documentation/Annual%20Report%202018%20revised.pdf> (date accessed: 18.02.2023).

34. CIOFF® Annual Report 2019. Available at: <http://www.cioff.org/documentation/3.1%20Annual%20Report%202019.pdf> (date accessed: 18.02.2023).

35. CIOFF® By-Laws adopted by the General Assembly 2019 in Santiago del Chile. Available at: <http://www.cioff.org/documentation/BL%20English%20Chile%202019.pdf> (date accessed: 18.02.2023).

36. International Council of Organizations of Folklore Festivals and Folk Arts. Available at: <http://www.cioff.org/> (date accessed: 18.02.2023).